

1

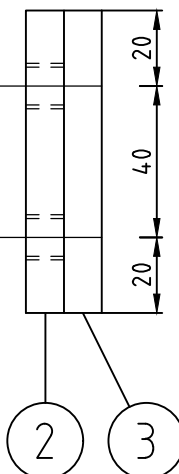

2

3

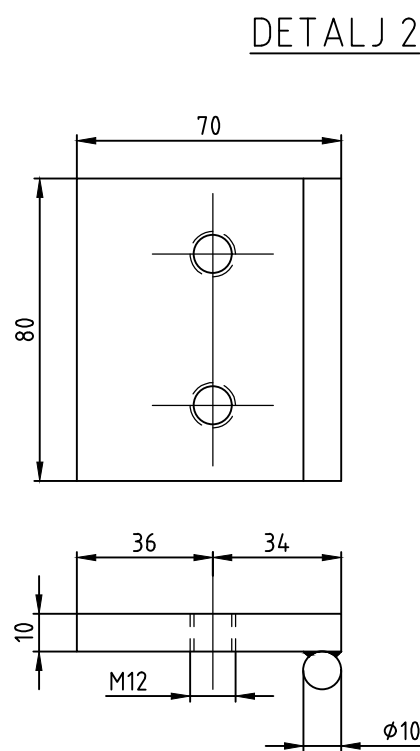
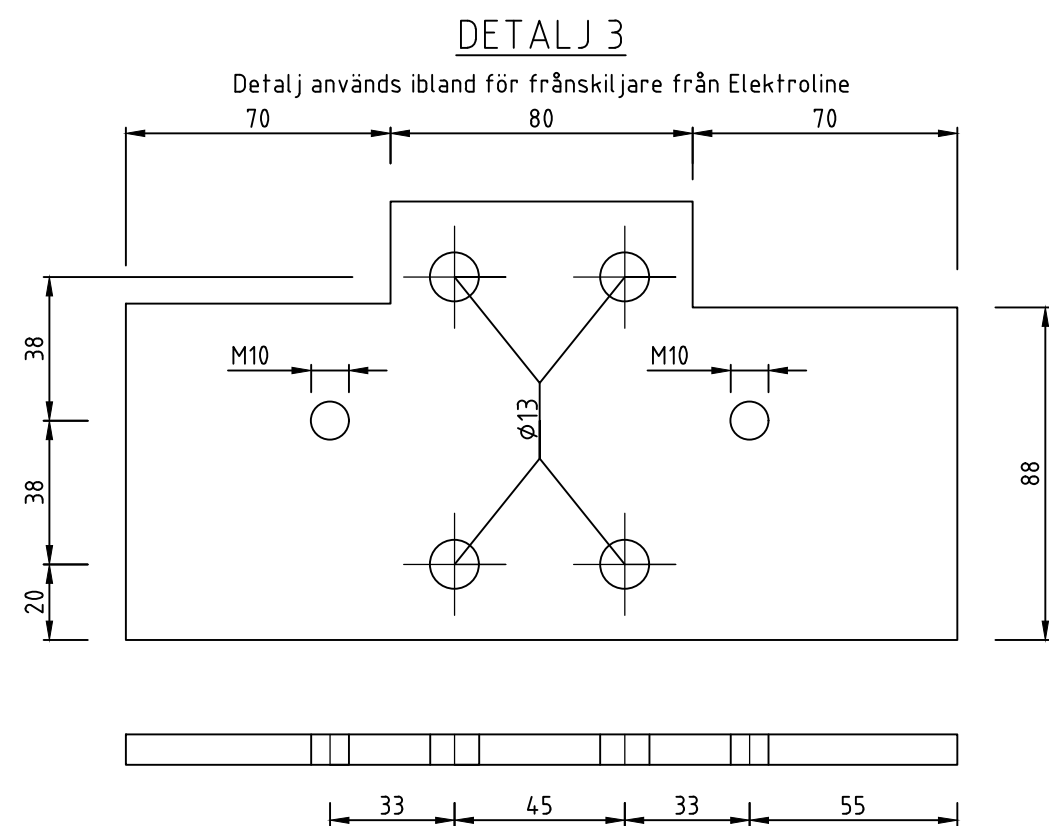

SAMMANSTÄLLNING

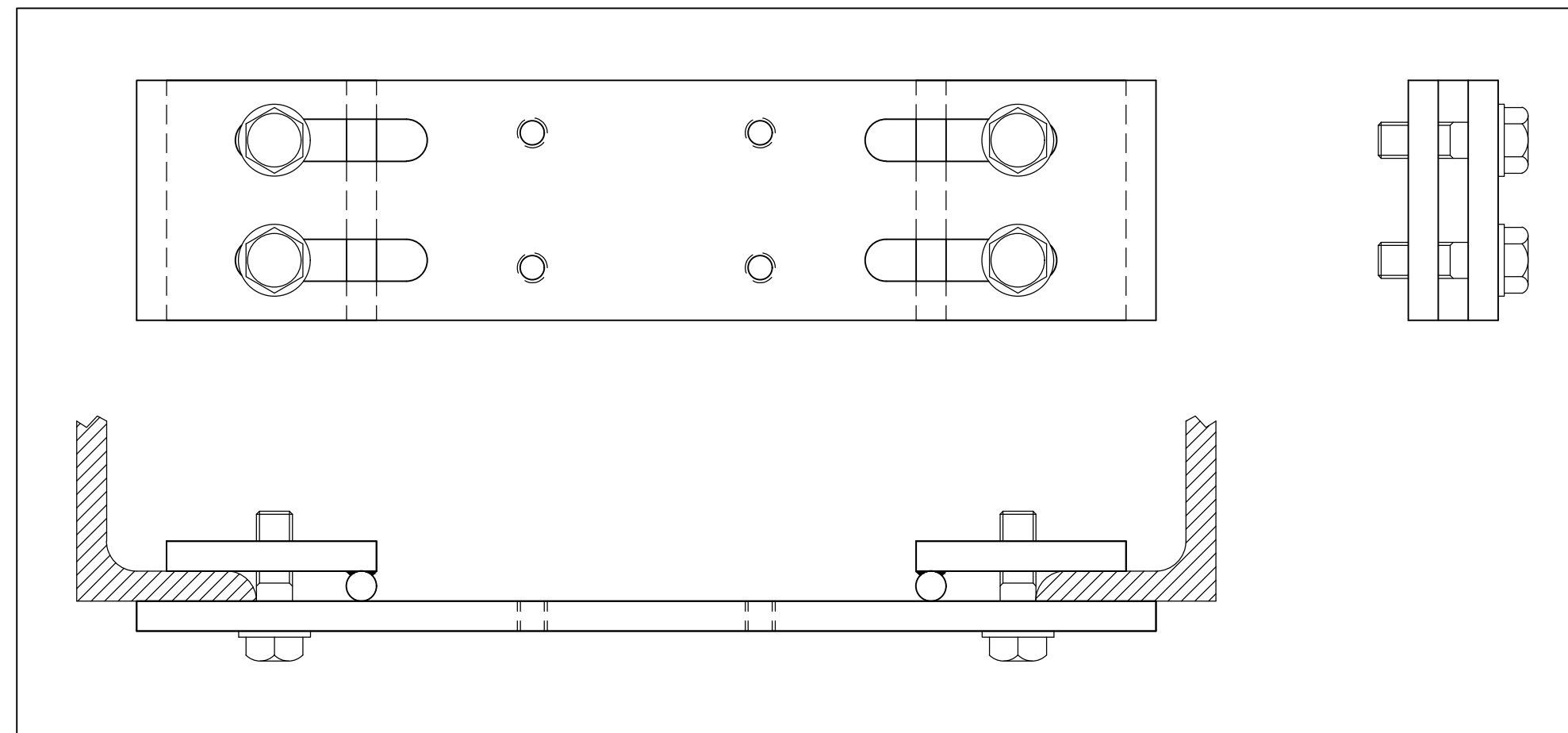

Detalj	Antal	Material	Anmärkning
	4	Bult ISO 4017 14mm/M12	
	4	Mutter ISO 4032 M12 - 8 fzv	
	4	Rundbricka ISO 7089-12-200 HV	
1	1	Platt järn 80x340x10 mm	
2	1	Platt järn 70x80x10 mm	
3	1	Rundstång $\phi 10$	

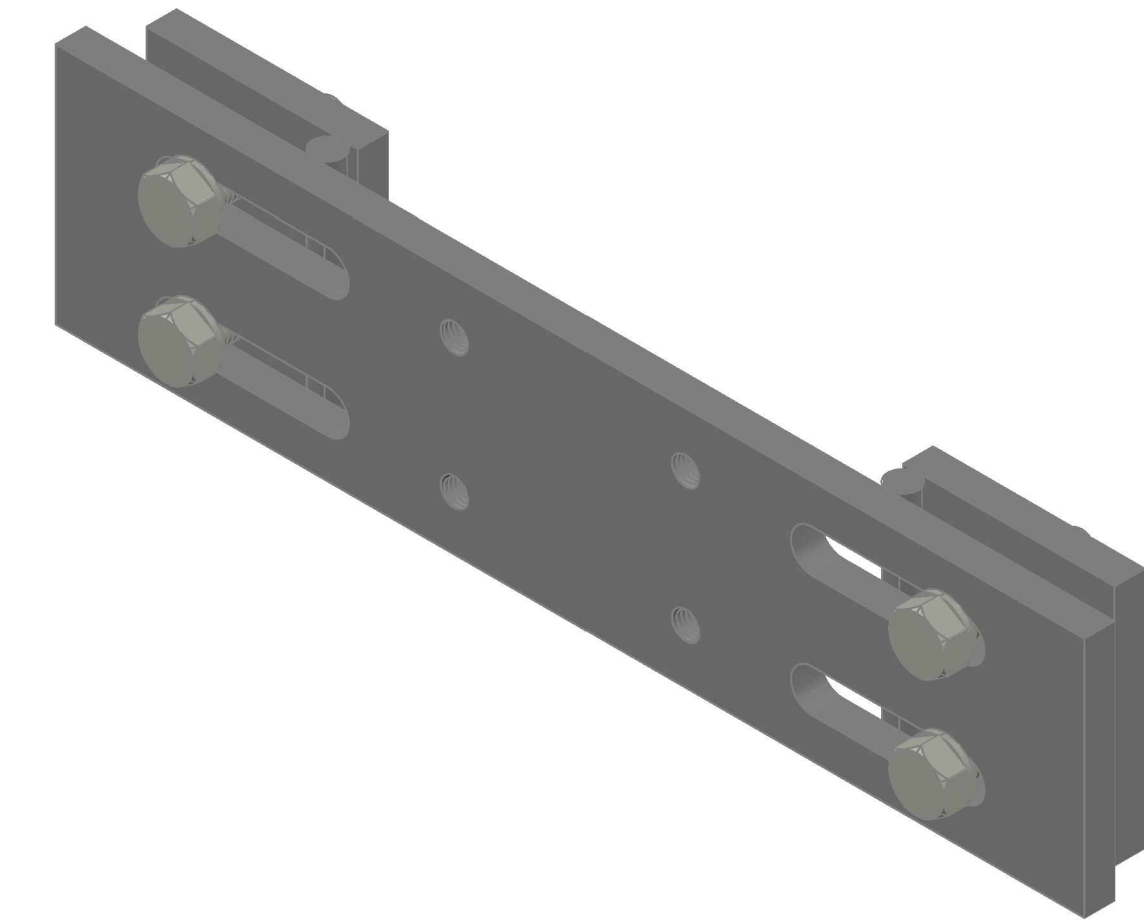

Stålkvalité S235 JR
 Toleranser enligt ISO SS-ISO2768-1
 Detaljer skall monteras ihop efter galv
 Efter färdigställandet skall materialet varmförzinkas enligt ISO 1461:1999
 Håldiameter säkerställs efter varmförzinkning

B	3	2016-10-17	Materiallista, textändring & ny detalj		AA
A	2	2012-11-20	3D-vy samt Galv		PAKA
Rev löst	Antal rev	Rev datum	Rev omfattning	Verkens rev datum	Rev godkänd
ATKINS Atkins Sverige AB Hvitfeldtsgränd 15 411 20 Göteborg Tel: 031 761 9500 Fax: 031 761 9501 www.atkinsglobal.com			UPPRÄTTAD FÖR Göteborgs Stad Trafikkontoret STANDARDRITNING Mastring för frånskiljarhandtag på fackverksmast		
HANDLAGGARE		VERIFIERAD	HAFT DEL		
C. Andersson		PAKA			
DWG-FIL	RITAD/KONSTR	NR			
21068.dwg	C. Andersson				
GODKÄND GÖTEBORG			SKALA	DIARIENUMMER	RITINGSNR
2006-10-17			1:2	2006-10-17	21068
			REV	B	